



Montageset für den offenen Aufbau mechanischer Schalter

Mounting set for open assembly of mechanical switches

DIN EN 50047

Artikelnummer Part number	ES011-M-50047
Anwendung Application	Offener Aufbau von mechanischen Schaltern auf Schnittstelle nach VDI/VDE 3845 Open assembly of mechanical switches on part-turn actuators acc. to VDI/VDE 3845 interface
Geeignete Schaltertyp Suitable switch type	Mechanischer Schalter nach DIN EN 50047, mit Kuppenstößel Mechanical switches acc. to DIN EN 50047, with rounded plunger
Material Material	Edelstahl 1.4301/1.4305 Stainless steel AISI304/AISI303
Bohrbild Hole spacing	80x30 mm, 130x30 mm
Wellenhöhe Shaft height	20, 30 mm
Sicherheit Safety	Schutzgitter zur Unfallverhütung, Quetschgefahr Safety grid to avoid accidents, risk of crushing

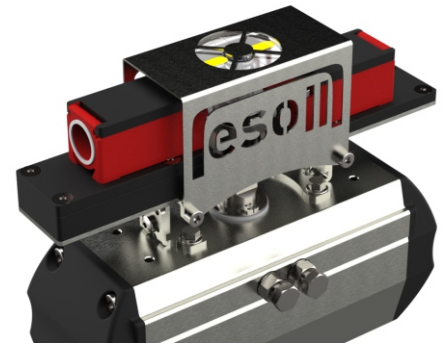

Maßzeichnung Dimensions

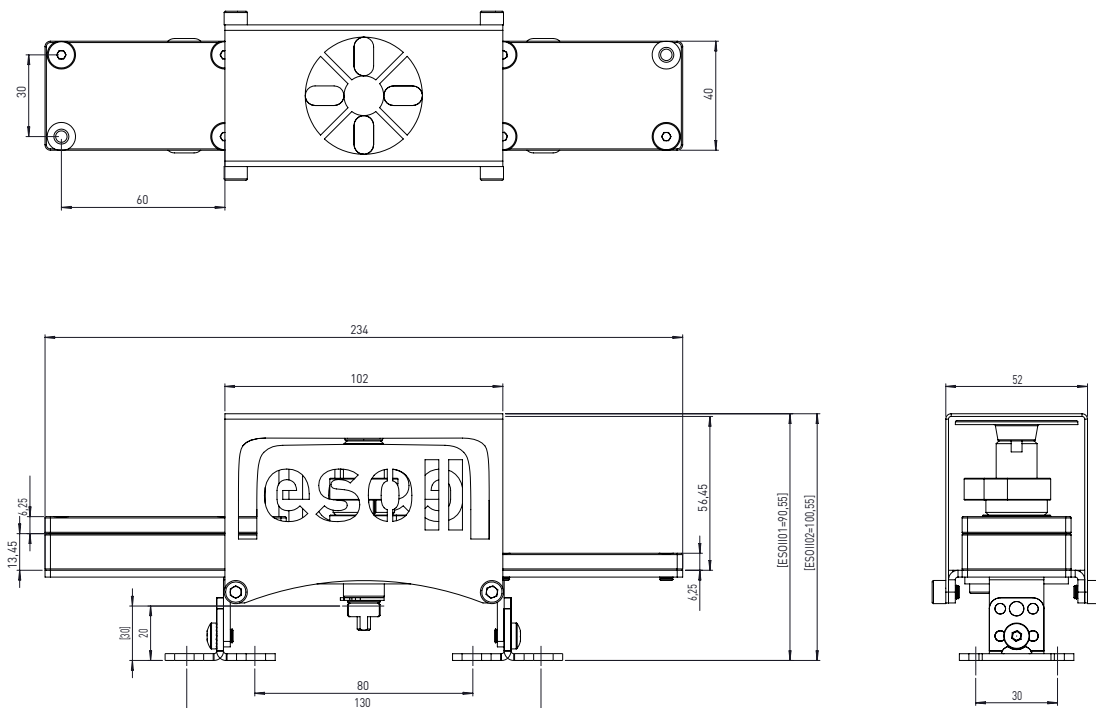

Enthaltenes Zubehör Included Accessories

Höhenausgleich
Height levelling

1x Distanzplatte, H= 13,45 mm
2x Distanzplatte, H= 6,25 mm
aus PA6+Kohlefaserpartikel, für Schalter
1x Distance plate, H=13,45 mm
2x Distance plate, H= 6,25 mm
made of PA6+carbon fiber particles, for switches

Stellungsanzeige
Visual indicator

2D

Montage
Mounting

Diverse Befestigungsschrauben für Schaltermontage,
Edelstahl 1.4301
Various fastening screws for mounting switches, AISI 304

Besonderheiten Extras